

平成25年度
インターンシップ報告書



堺・南大阪地域インターンシップ推進協議会

目次

はじめに

堺・南大阪地域インターンシップ推進協議会

会長 植松 高志

副会長 田子多 好三

I	平成25年度 インターンシップの概要と今後の取り組み・・・・・・・・・・	3
	(1) 協議会の設置	
	(2) 協議会インターンシップのスケジュール	
	(3) インターンシップの推進状況	
	表1 平成25年度インターンシップ受入企業一覧表	
	表2 平成25年度インターンシップ学校別受入学生数	
	(4) プロジェクト型インターンシップの実施	
	(5) 合同オリエンテーションおよび事後学習会の実施	
	(6) インターンシップ報告会及び産学交流会の実施	
II	平成25年度インターンシップ参加企業のアンケート結果・・・・・・・・・・	15
III	平成25年度インターンシップ参加学生のアンケート結果・・・・・・・・・・	20
IV	平成25年度インターンシップ参加学校のアンケート結果・・・・・・・・・・	25
V	インターンシップ スナップ集・・・・・・・・・・	29

はじめに

堺・南大阪地域インターンシップ推進協議会

会長 植松 高志

副会長 田子多 好三

社会や企業の将来を支える若年層の育成の観点から、インターンシップの重要性に鑑み、堺経営者協会、南大阪地域大学コンソーシアム、堺市が連携し、「堺・南大阪地域インターンシップ推進協議会」を立ち上げ3年になりました。規約には「インターンシップの趣旨・目的を踏まえて、堺・南大阪地域を中心とした企業・団体・自治体等の協力を得て、若者の人材育成に寄与することを目指す」と明記しました。

また、お互いの連携を深め、それぞれの利点を活かし、事業の充実化が年々図れるようにすることを行動目標にしました。

本推進協議会として、本年度を振り返ってみますと、10月末には「報告会」が行われ、年内に「インターンシップ報告書」を編纂し、ホームページに掲載。そして受け入れ企業・団体の開拓訪問を開始します。本年度は新たに16の企業・団体の皆様に手を上げていただきました。一方10の企業・団体が今年は受入出来ないということで差引6増え合計88企業・団体から受入表明をいただきました。4月末の大学と企業への説明会、6月の学生と企業のマッチング、7月には参加学生への事前オリエンテーション、7～9月にかけてインターンシップ研修の実施、10月には学生の事後報告会と企業・大学への報告会の開催、これが年間の流れです。

本年度の新たな取り組みを紹介します。昨年は「プロジェクト型インターンシップ制度」を実施し、ミスマッチになる人を減らすことに力を入れました。本年度は「堺地域の産業を理解していただく」ということで、「大学への出前講座」、「学生と教職員対象の企業見学バスツアー」、より良いインターンシップにしようということで「産学交流会」を実施しました。堺地域には革新しながら伝統を積み重ねる元気ある企業がたくさんあることを知っていただけたのではないかと思います。

日本を取り巻く経済情勢や労働環境はますますグローバル化し、競争も厳しくなっています。「国家100年の計は教育にあり」と言われていますが、わが国の将来もひとえに人材育成にあります。なかでも若者の就労環境は大変厳しい状況にあります。しかし、これからの日本を背負う主体である若者が遅く育っていてももらわないと国際社会における日本の地位は危ういものとなってしまいます。

そのような観点からもインターンシップのメリットを更に高めていかねばならないと考えております。関係者の皆様には、尚一層のご理解・ご協力を賜りますようよろしくお願い申し上げます。

以上

I 平成25年度 インターンシップの概要と今後の取り組み

(1) 協議会の設置

堺経営者協会は、大学等に在学中の学生に対して、企業における一定期間の就業体験を通じて、働くことの意義を見つめ直し、自分自信の将来を考えてもらうことを目的に、平成14年度から、「インターンシップ受入企業開拓事業」に取り組んできた。同様に、南大阪地域大学コンソーシアムも、堺市との連携のもとで、インターンシップを推進してきた。そこで、従来にも増してインターンシップ事業の実績を高めるため、「堺経営者協会」「南大阪地域大学コンソーシアム」「堺市」が連携し、下記のとおり、「堺・南大阪地域インターンシップ推進協議会」を平成23年4月に設立した。

記

1. 協議会名 堺・南大阪地域インターンシップ推進協議会

2. 活動目的等 インターンシップ事業の趣旨・目的を踏まえて、堺・南大阪地域を中心とした企業・団体・自治体等の協力を得て、若者の人材育成に寄与することを目的とする。

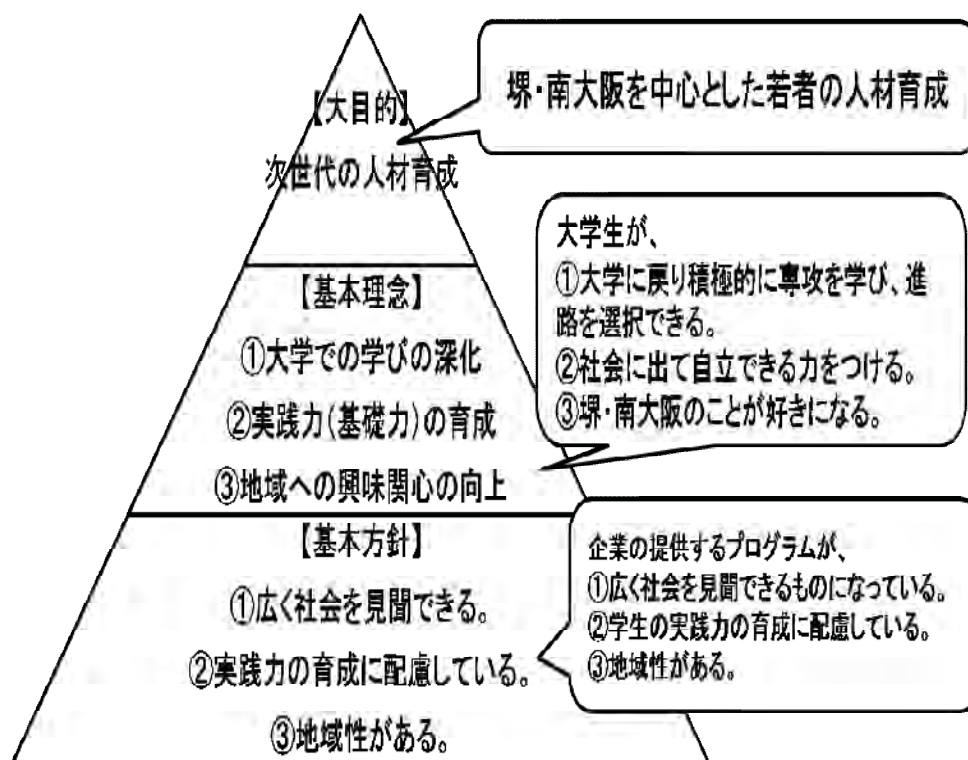

3. 構成員

会長 堺経営者協会 専務理事

副会長 南大阪地域大学コンソーシアム インターンシップ委員会委員長

委員 堺市

(2) 協議会インターンシップのスケジュール (平成 25 年度)

時期	企業	インターンシップ事務局	大学
4月		説明会 4月24日(水) (堺経営者協会内)	
		受け入れ企業リスト発表 (大学一斉送信) 4月末	受け入れ企業リスト学内掲示 学生募集5月20日(月)まで
5月		自社選考企業のエントリーシート送付 (堺経営者協会)	インターンシップ事務局 (南大阪地域大学コンソーシアム) にエントリーシート提出 5月31日(金)まで
		エントリーシート受取 (南大阪地域大学コンソーシアム)	
6月	自社選考のマッチング 書面審査 面接等	事務局選考企業のマッチング 6月6日(木)	
		派遣学生・受け入れ企業の決定	
		エントリーシートを受け入れ企業へ送付 (堺経営者協会)	学生に通知・意思確認
		受入企業を大学に通知 (南大阪地域大学コンソーシアム)	追加募集の開始 6月10日(月)ごろ
	インターンシッププログラム作成 ※プログラムの提出 6月25日(火)まで	インターンシッププログラム受取 (堺経営者協会)	参加大学独自の事前研修等 追加募集の終了 6月20日(木)
		合同オリエンテーション開催 6月29日(土) (大阪府立大学 I-siteなんば 2階)	
7月			誓約書作成・提出
		誓約書送付 (堺経営者協会)	
8月	インターンシップ 実施		学生の派遣
9月			大学・企業間の連絡等
		※アンケート送付 9月末	
10月	実施後報告	実施後報告受取 (堺経営者協会)	大学ごと成果等とりまとめ報告
		大学報告受取 (南大阪地域大学コンソーシアム)	
		実績とりまとめ報告書作成	
		事後学習会 開催 10月6日(日) (サンスクエア堺)	
		インターンシップ報告会及び産学交流会 開催 10月30日(水) (サンスクエア堺)	

(3) インターンシップの推進状況

本年度は、受入企業の開拓に力を注いだ結果、インターンシップ受入企業は昨年度より6社増え、平成25年度受入を表明した企業は88社である(図1参照)。参加学校は37校であった。本年度もプロジェクト型インターンシップに取り組み、参加学生は203名となった。(図2)。

<インターンシップ受入事業所の推移>

【図1】

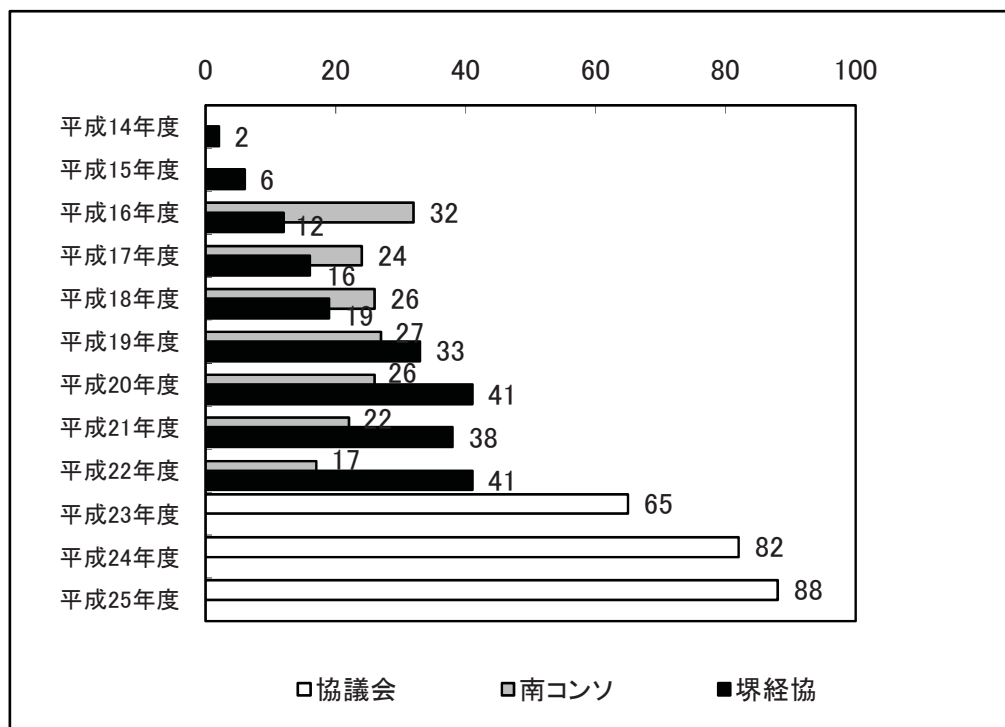

<インターンシップ参加学生数の推移>

【図2】

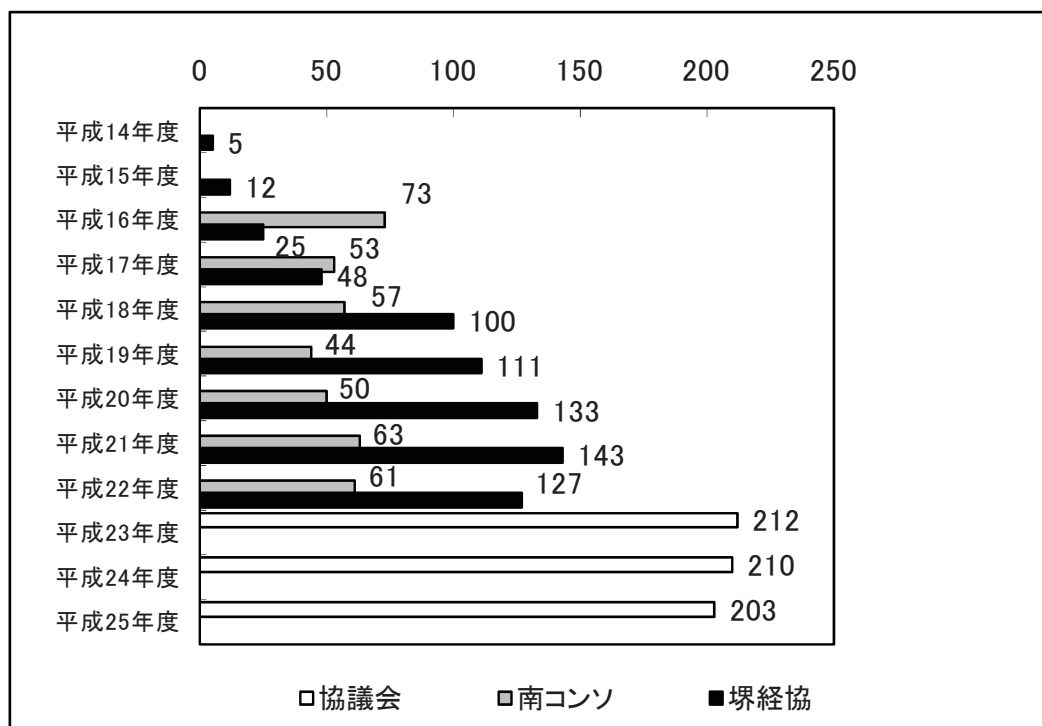

(表1)

平成25年度インターンシップ受入企業（企業・NPO・自治体・保育園）一覧表

	企業名	業種	実習内容	期間	日数	募集人数	25年度	前年度	対象学生
1	旭精工(株)	機械器具製造業	貿易部門	8/19～23	5日間	2名	2名	1名	大学3年・外国語学部
2	(株)アスト中本	物流業	倉庫業務部	8/7～9、8/21.22	5日間	4名	5名	3名	不問 (留学生可)
3	エアポートホテル運営企画(株) (ホテル日航関西空港)	ホテル業	宿泊部門・飲料部門での接客	8/9～8/29	3週間	2名	2名	2名	不問
4	栄和産業(株)	製造業	管理部門	8/26～28	3日間	1名	1名	2名	不問
5	SMBC日興証券(株)堺支店	証券業	支店における証券業務体験	9/3～5	3日間	3～5名	4名	7名	大学3年以上
6	(株)エトリ	農業機械部品製造	ロボット制御、プレス工程等	8/19～23	5日間	1～2名	0	0	理系 (機械・IT)
7	大井建設(株)	総合建設業	工事現場での実習	不問	不問	3名	0	1名	建築関係
8	大阪信用金庫	金融業	営業店体験ほか	8/19～23	5日間	2名	2名	5名	不問
9	(株)オム印刷	印刷全般	製作	8/19～30	10日間	2名	2名	0	不問
10	要薬品(株)	工業薬品の製造・販売	営業事務補助・現場作業	8/5～9	5日間	1名	0	1名	理系(大学3・4年 高専4年)
11	(株)紀陽銀行	金融業	銀行業務	8/19～22	4日間	15名	9名	11名	大学2・3年
12	近畿中央ビジネス(株)	人材派遣業・民間職業紹介業	リクルートに関する各種業務	8/26～30	5日間	1名	1名	1名	大学3年
13	ケイ・エイチ工業(株)	機械器具設置業	製造技術	9/2～6	5日間	1名	0	0	大学・高専 (理系)
14	KHスタッフステーション(株)	人材派遣業	顧客管理ほか	8/26～30	10日間～1カ月以内	1名	0	2名	大学3年
15	コーナン商事(株)	小売業・ホームセンター	店舗運営実務	8/19～30の間	5日間	3名	3名	2名	大学3年
16	NPO法人 SEIN	市民活動の現状調査・発信ほか	NPO社会貢献コース	9/2～12	不問	5名	3名	1名	不問
17	堺化学工業(株)	無機工業製品の製造販売	各種実験・分析の補助	8/19～23	5～10日間	1名	1名	2名	高専・化学系
18	公益財団法人堺市勤労者福祉サービスセンター	勤労者福祉事業、講習会、施設運営管理	業務全般	9/9～13	5日間	2名	2名	2名	不問
19	(株)サカイ引越センター	運送(引越)業	引越実務・営業・事務	8/19～24	10日間	4～5名	1名	0	大学3年
20	(株)堺ファーム	農業・サービス	接客案内・販売・事務・調理・講師	8/10～2週間	2週間	4名	5名	4名	不問・短大可
21	堺労務事務所	社会保険労務士業	コンサルティング業務補助	8/26～9/6	10日間	1名	0	1名	大学(文系)
22	しあわせ総合研究所グループ	総合経営コンサルタント	総合経営コンサルタント、社会貢献活動補助	8/4～9/1	10日間	5名	5名	6名	短大可
23	シティホテルサンプラザ	ホテル業	フロント・レストラン	8/1～8/23	5日間	2名	2名	4名	不問
24	(株)尚学社	パソコンビジネス塾	グループワーク・実習・自習	8/19～23、8/26～31	11日間	4名	0	0	大学2年 (留学生可)
25	ジーワン(株)	インターネット情報管理サービス	ページ制作、コンテンツ制作	8/1～10	10日間	2名	3名	2名	不問
26	(株)シマノ	輸送用機械器具製造・販売	製造実務	未定	未定	未定	14名	16名	工高専
27	(株)JTB西日本 法人営業大阪支店	旅行業	支店における旅行業務	9/2～9/13	10日間	2名	2名	2名	大学3年
28	ジェイズパークグループ	施設運営管理	大会・イベント運営、施設運営	8/2-8/10、8/9-17、8/21-29、9/9-9/17	1週間	4～8名	4名	6名	体育会系

	企業名	業種	実習内容	期間	日数	募集人数	25年度	前年度	対象学生
29	シャープ化学工業㈱	シーリング材、接着剤の開発・製造販売	試験データの入力作業・製品検査等	9/2～13	2週間以内	1名	2名	1名	理系 4年制大学（留学生可）
			営業部門			2週間以内			1名
30	㈱青雲荘	ホテル業	フロント業務,料飲業務全般	7/25～8/20	10日間	2名	2名	2名	短大可（留学生可）
31	㈱総合水研究所	環境証明事業	簡単な分析実務及び付帯業務	7/1～8/31	10日間	1名	1名	1名	理系4年のみ
32	大庫洋紙㈱	産業包装資材の加工販売	事務課・加工課	8/26～30	5日間	2名	2名	1名	大学3年（留学生可）
33	㈱ダイサン	建築・建設機材の施工サービス・製造販売	ピケ足場の製造販売・施行サービス等	—	3日間程度	若干名	0	1名	大学3年（留学生可）
34	ダイバア㈱	ヘアリングの製造・販売	総務部門	8/26～8/30	5日間	1名	1名	1名	大学3年（文系）
			技術部門	8/26～8/30	5日間	1名			大学3年（理系）
35	トップツアー㈱ 堺支店	旅行業	内勤補助	8/26～9/13	5日間	1名	1名	2名	不問
36	㈱ニッカトー	セラミック製品製造・販売	販売にかかわる諸業務	8/7～8/23	10日間	2名	1名	2名	大学2・3年
37	㈱日本旅行 関西法人営業部	旅行業	旅行業後方業務	8/5～9/13	10日間	4名	6名	4名	不問
38	野村證券㈱堺支店	証券業	支店における証券業務見学	8/12～8/16	5日間	10名	14名	5名	不問(留学生可)
39	㈱浜田	機械・工具、鋼材販売（商社）	総務、業務、営業、入荷実習	9/2～9/6	5日間	1名	1名	1名	大学3年（留学生可）
40	㈱梅栄堂	香・線香製造・販売	営業・事務・物流作業	9/2～9/13	10日間	1名	1名	1名	佛教大学（3年）
41	NPO法人 ピュア・ハート御池	小学校こども放課後支援事業ほか	ケアワーカー（指導員）	不問	不問	6名	1名	5名	初等教育・保育専攻
42	NPO法人 福祉ワーカーズ泉ヶ丘ホープ	社会福祉	地域福祉サービス	不問	不問	6名	3名	3名	不問
43	㈱プリメールソリューションサービス	経営戦略、財務コンサルティング他	経理財務、人事総務等	8/19～8/23	5日間	3名	3名	3名	大学3.4年,短大2年可
44	ホテル・アゴラーリージェンシー堺	ホテル業	レストラン・宴会サービス	8/1～8/30	10日間	4名	4名	8名	大学3年
45	ホテルサンルート堺	ホテル業	フロント・メイク・レストラン・食器の点検	8/19～8/30	2週間	1名	3名	1名	不問（留学生可）
46	㈱堀内機械	油圧シリンダー製造・組立	組立・設計	8/19～8/30	10日間	3～4名	2名	1名	理工系(大学・高専)
47	モリ工業㈱	鉄鋼業	品質保証部	8/19～8/23	5日間	2名	1名	2名	理工系(大学2.3年)
48	税理士法人ゆびすい	税務指導 会計指導	税務会計全般	8/19～23	4日間又は5日間	2名	2名	3名	大学3年
49	NPO法人 結芽	教育・野外活動	子どもとの野外活動	8/11～9/中	不問	5名	4名	3名	大学・短大(留学生可)
50	堺市役所	行政	市役所各部署における業務補助	8/12～8/23	10日間	10名	10名	10名	不問・短大可
51	堺市立中央図書館	図書館	図書館司書業務	8/6～8/13	5日間	2名	4名	2名	不問・短大可
52	高石市	行政	市役所各部署における業務補助	8/12～8/23	10日間	1名	1名	1名	不問・短大可
53	和泉市	行政	市役所各部署における業務補助	8/12～8/23	10日間	1名	1名	1名	不問・短大可

	企業名	業種	実習内容	期間	日数	募集人数	25年度	前年度	対象学生
54	泉大津市	行政	市役所各部署における業務補助	8/12~23	10日間	1名	1名	1名	不問・短大可
55	泉佐野市	行政	市役所各部署における業務補助	8/12~23	10日間	1名	1名	1名	不問・短大可
56	泉南市	行政	市役所各部署における業務補助	8/12~23	10日間	1名	1名	1名	不問・短大可
57	貝塚市	行政	市役所各部署における業務補助	8/12~23	10日間	1名	1名	1名	不問・短大可
58	阪南市	行政	市役所各部署における業務補助	8/12~23	10日間	1名	1名	1名	不問・短大可
59	岸和田市	行政	市役所各部署における業務補助	9/2~9/13	10日間	1名	1名	1名	不問・短大可
60	五ヶ荘保育園	保育園	保育業務実習	7/1~8/31	10日間	2名	0	0	大学・短大
61	龍谷保育園	保育園	保育業務実習	—	10日間	5名	0	0	大学・短大
62	竹宝保育園	保育園	保育業務実習	8/5~8/9	不問	数名	1名	0	大学・短大
63	城山台保育園	保育園	保育業務実習	—	10日間	数名	0	0	大学・短大
64	くさべ保育園	保育園	保育業務実習	8/19~8/29	10日間	5名	0	0	大学・短大（保育士希望の方）
65	竹城台東保育園	保育園	保育業務実習	—	10日間	1名	1名	0	大学・短大（留学生可）
66	槇塚台保育園	保育園	保育業務実習	—	5日間	2名	0	0	大学・短大
67	登美丘西保育園	保育園	保育業務実習	8/5~8/15	5日間	4~5名	2名	0	大学・短大（留学生可）
68	晴美台保育園	保育園	保育業務実習	8/19~8/23	不問	若干名	3名	1名	大学・短大
69	久世保育園	保育園	保育業務実習	—	10日間	5名	0	0	大学・短大（保育士希望の方）
70	池田経営労務事務所	社会保険労務士業	コンサルティング業務補助	9/2~9/6	5日間	1名	1名	新規	大学（文系）
71	井上軸受工業㈱	ボール・アリの製造	軸受の研磨・組立・検査	8/26~2週間	2週間	3~4名	1名	新規	理系（大学・高専）
72	大阪府精神障害者家族会連合会	障害者福祉	みんなねっと大阪大会担当	8/1~15日間・8/16~15日間	不問	2名	1名	新規	不問
73	㈱グルメ杵屋	飲食業	人材開発部にて研修	8/26~31日	6日間	1~2名	2名	新規	不問
74	NPO法人 子育て支援ポケット	子育て支援	子供とのイベント参加、ビデオ編集他	8/2~10日間・8/26~10日間	10日間	4名	0	新規	不問（留学生可）
75	シャローム株式会社	社会福祉	高齢者介護（通所介護）	8/8~9/12	不問	6名	1名	新規	大学・短大
76	㈱ジャパンフットボールマーチャンダイズ	宿泊施設運営	宿泊施設運営・受付	8/22~8/26	1週間	4名	5名	新規	不問
77	テンチ機械㈱	自動機械製造	品質保証	8/5~8/9	5日間	1名	0	新規	理系 大学3年
78	NPO法人 美容本舗 hamony	出張トータル美容	講習、セミナー、ボランティア他	8/24~8/30	5日間	3名	1名	新規	不問（留学生可）
79	深井中央保育園	保育園	保育業務実習	8/25~8/30	不問	2名	1名	新規	大学・短大
80	ホテルニューオータニ大阪	ホテル業	宿泊部門・飲料部門での接客	8/1~8/10	10日間	1名	1名	新規	大学・短大（留学生可）
81	㈱ホンダクリオ南海	自動車販売業	店舗実習	8/22~26	5日間	3名	3名	新規	大学3年
82	山下敷物株式会社	リネンサプライ業	営業、集配、生産、総務	8/19~9/6	5日間	1名	1名	新規	大学3年（留学生可）
83	株式会社ナジック・アイ・サポート	人材サービス業	企画・営業	8/26~9/6	10日間	1名	1名	新規	不問（留学生可）
84	NPO法人 やんちゃまファミリー-with	子育て支援事業	サークル行事、空き店舗事業	8/2~9.13	不問	数名	3名	新規	不問（留学生可）
85	NPO法人 栄友社	福祉	生活介護・放課後ティサービス	8/19~8/22	4日間	4名	1名	新規	大学2・3年
86	プロジェクト型インターンシップ	金融型	業種別企業研究	8/26~30	5日間	10名	6名	9名	大学・短大
87	プロジェクト型インターンシップ	着地観光型	業種別企業研究	8/26~30	5日間	10名	11名	20名	大学・短大
88	プロジェクト型インターンシップ	伝統産業型	業種別企業研究	8/26~30	5日間	10名	5名	6名	大学・短大
合計		88社（64企業・10行政・11保育園・3プロジェクト）					203		

(表2) 平成25年度インターンシップ学校別受入学生数

	学校名	応募者数	決定数	昨年実績
1	大阪大谷大学	6	4	5
2	大阪学院大学	3	2	0
3	大阪経済大学	5	5	1
4	大阪芸術大学	0	0	0
5	大阪樟蔭女子大学	6	6	0
6	大阪女子短期大学	0	0	0
7	大阪千代田短期大学	11	10	7
8	大阪府立大学	2	2	6
9	大阪夕陽丘学園短期大学	0	0	0
10	関西大学	2	1	9
11	関西外国語大学	3	3	2
12	関西福祉科学大学	2	1	0
13	京都産業大学	1	1	1
14	近畿大学	8	6	19
15	近畿大学 生物理工学部	0	0	7
16	近畿職業能力開発大学校	1	1	2
17	甲南大学	8	8	9
18	甲南女子大学	3	3	0
19	神戸国際大学	3	3	0
20	神戸松蔭女子学院大学	6	4	4
21	神戸親和女子大学	1	0	1
22	神戸女子大学	6	5	2
23	堺女子短期大学	0	0	0
24	四天王寺大学	16	11	4
25	太成学院大学	0	0	0
26	帝塚山学院大学	18	14	19
27	羽衣国際大学	4	2	7
28	阪南大学	8	5	1
29	プール学院大学・	18	15	12
	プール学院大学短期大学部	9	7	13
30	佛教大学企(梅栄堂指定)	1	1	1
31	桃山学院大学	29	24	16
32	龍谷大学	0	0	0
33	立命館大学	1	1	0
34	和歌山大学(大学院含む)	57	43	41
35	奈良高専	1	1	1
36	和歌山高専	0	0	2
37	大阪府立大学工業高等専門学校	2	2	0
38	上記以外の大学	0	0	2
39	上記以外高専	12	12	16
参加学生数		253	203	210

(4) プロジェクト型インターンシップの実施

【目的】

- ・課題を解決する力の育成
- ・プロジェクトをチームでこなすことによる社会人基礎力の育成
- ・人気のある業界・団体では、希望者全員のマッチングができないことが予想されるためインターンシップ実施機会の提供を図る。

【募集テーマ】

- ① 堺の着地型観光プランを考えよう！ (11名3グループ)
協力企業：(株)JTB西日本、堺市観光部、南海電気鉄道(株)
- ② 地域経済を活性化しよう！～こんなプランならお金を貸します～ (6名2グループ)
協力企業：三井住友銀行(株)堺支店、大和証券(株)堺支店、東京海上日動火災保険(株)堺支社
- ③ 堺の伝統産業を活性化しよう！ (5名1グループ)
協力企業：(株)山脇刃物製作所、堺市ものづくり支援課

【事前課題】

- (金融型PJ) 金融業界の現状と課題
- (着地型PJ) 観光業界、堺・南大阪地域の現状と課題
- (伝統産業PJ) 堺・南大阪地域の伝統産業と、その振興施策の現状と課題

【参加者】 22名

【プログラム】

	時間	着地型観光	(場所)	金融	(場所)	伝統産業	(場所)	
1日目 (8/26)	9:00~	《オリエンテーション》挨拶、事務手続き						堺経営者協会
	9:30~10:00	「プロジェクト型インターンシップがめざすもの」テーマについて発表 南大阪地域大学コンソーシアム 難波祐美						
	10:00~12:00	【業界・業種研究】「自分を成長させるキーワード」「意志」「役割」「能力」 株式会社キャリアリンク 水田淳子氏						
	13:00~15:00	「南大阪地域の地場産業」 「現状分析の方法 SWOT、Positioningの使い方」 プール学院大学 鶴坂貴恵先生						東洋ビル4F 会議室
	15:00~15:30	休憩						
	15:30~17:00	バスツアーの直前講座 MBS毎日放送 大谷邦朗氏 宿題「見学企業のキャッチコピーと魅力発信記事を書こう！」						
	17:00	一日目終了挨拶						
2日目 (8/27)	9:00	集合、朝の挨拶						堺市役所
	AM9:30	(アマゾンジャパン → J-GREEN堺 → 堺市産業振興センター見学ツアー)						
	PM	二日目終了挨拶						
3日目 (8/28)	9:00	集合、朝の挨拶 二日目の企業見学の宿題提出						
	9:10~12:00	業界からの講義(3社) ①JTB西日本 (9:10-10:00) ②南海電気鉄道(10:10-11:00) ③堺市観光部 (11:10-12:00)	東洋ビル4F 会議室	業界からの講義(3社) ①三井住友銀行 (9:20-10:10) ②大和証券堺支店(10:10-11:00) ③東京海上日動火災保険株式会社(11:00-12:00)	堺経営者協会	業界からの講義 ①堺市ものづくり支援課 (10:00-11:00) ②山脇刃物製作所 (11:00-12:00) 「堺の伝統産業の支援とその育成について」	伝統産業会館	
	13:00~	「企業が求める人材」 堺経営者協会 専務理事 樋松高志						
	13:30~	企業からのミッションに対して企画立案 ミッション「堺の着地型観光を考えよう」		企業からのミッションに対して企画立案 ミッション「地域経済を活性化しよう～こんなプランならお金を貸します～」		企業or役所からのミッションに対して企画立案 ミッション「堺の伝統産業を活性化しよう」	東洋ビル4F 会議室	
	17:00	三日目終了挨拶						
4日目 (8/29)	9:00	集合、朝の挨拶		集合、朝の挨拶		集合、朝の挨拶		
	AM-PM	企画立案 中間発表 練り直し		企画立案 中間発表 練り直し		企画立案 中間発表 練り直し		
	15:00~	質疑応答		質疑応答		質疑応答		
17:00	四日目終了挨拶							
5日目 (8/30)	9:00	集合、朝の挨拶		集合、朝の挨拶		集合、朝の挨拶		
	AM	企画立案・練り直し		企画立案・練り直し		企画立案・練り直し		
	13:00~	企画発表						
		交流懇親会						
17:00	五日目終了挨拶							
■本プログラムの目的								
企業や企業振興施策を行っている行政から現状を直接聞き、業界分析や企業課題に取り組むことで、企業体験型インターンシップとは異なり、現場で課題となっている事象について分析・企画・立案・プレゼンテーションなどの経験を通じて、業界と正面から取り組むことをめざす。								

【プロジェクト型 バス見学ツアー】

～企業見学のキャッチコピーと魅力発信記事を書こう～

☆キャッチコピー・・・アマゾン編

- ・蛇口をひねれば水が出るように、いつでもどんなものでも提供します
- ・品揃え、地球上では負けません
- ・最速時間のスピードでお客様のもとへ商品届けます
- ・布巾から小型戦車まで最速、当日お届け！
- ・素敵だね、箱を開ければ、ほら笑顔。

☆キャッチコピー・・・J-GREEN堺編

- ・世界に向けてのパスを次の世代に
- ・サッカーで日本を元気に、J-GREEN。
- ・プロ愛用！最高設備、天然芝。
- ・広いだけじゃない！J-GREENから目が離せない！

☆キャッチコピー・・・じばしん編

- ・サクッと切れます。（包丁をPRしながら）経営者の悩みもサクッと解決！
- ・あなたの応援団。経営支援のことならじばしんへ
- ・仲介ならおまかせ。どんな隙間も埋めて見せます。堺の地場産業が世界に切り込む。
- ・頼ってください、できる限り中小企業助けます。
- ・中小企業発展請負人！様々な手段でサポートします。

【プロジェクト型 参加学生のアンケート感想より】

- ・講師の方も周りの学生からも熱意を感じ、非常に良い経験ができたと思う
- ・講師の方は、積極的にグループの中に入ってきていただき、アドバイス頂けた
- ・企業の方の話や、見学までさまざまな体験ができた
- ・堺のことをたくさん知る機会になった
- ・大学の座学では得られない知識や現状を得ることができた
- ・普段行けない企業や、他の学校の人と意見交換できてよかった
- ・一つのことをやり遂げた達成感が得られ、自分に足りないものが知れた



グループに分かれての研修風景

【プロジェクト型インターンシップ 講師陣】



J-GREEN堺 副センター長
塩田龍彦 氏



堺市産業振興センター
這越 篤 氏



古矢敬一 氏



大和証券(株)
檀上 整 氏



東京海上日動火災保険(株)
服部豊信 氏



(株)三井住友銀行
大野慎治 氏



プール学院大学
鶴坂貴恵 氏



株式会社キャリアリンク
水田淳子 氏



MBS 毎日放送
大谷邦朗 氏



J-GREEN堺にて

(5) 事前合同オリエンテーションおよび事後学習会の実施

事前合同オリエンテーション

i) 目的

インターンシップに参加する学生の意欲を高め、責任感や意識を向上させること、今回のインターンシップの目的を明確にすること、さらに、堺・南大阪地域への興味・関心を向上させることを目的に実施した。参加各大学の学生が一堂に会することで、新たな自覚が生まれることを期待する。

ii) 参加者

・参加学生 179名 ・大学職員 12名 事務局7名 合計198名

iii) 内容

(1) 日 時 平成25年6月29日(土) 14:00～16:45

(2) 会 場 I-site なんば (第1ビル2階)

(3) プログラム

① 開会挨拶 会長 植松高志

② 講演・講座・ワークショップ

1) 企業代表：しあわせ総合研究所 代表 上小牧秀彦 氏

2) 学生代表：和歌山大学 経済学部 4年 平林孝康 氏

3) ビジネスマナー講座 株式会社キャリアスクエア 代表取締役 永川幸子 氏

4) ワークショップ 事務局

5) 閉会挨拶 副会長 田子多好三

事後学習会

i) 目的

本協議会が実施しているインターンシップに参加した学生を対象として、事後学習会の機会を提供し、①インターンシップの課題や成果を学生自身が振り返り、②学生の今後の就職活動に生かすと同時に、③大学への学びの還元をめざす。

ii) 参加者

・参加学生 80名 ・大学職員 10名 ・事務局7名 合計97名

iii) 内容

(1) 日 時 平成25年10月6日(日) 13:30～15:30

(2) 会 場 サンスクエア堺 サンスクエアホール

(3) プログラム

① 開会挨拶 会長 植松高志

② 講演・講座・ワークショップ

1) インターンシップ実施を終えて 事務局

2) 事後学習会 株式会社キャリアスクエア 代表取締役 永川幸子 氏

(6) インターンシップ報告会及び産学交流会の実施

i) 目的

本協議会が実施しているインターンシップにご協力頂いている企業、参加大学を対象として、本年度のインターンシップの統括及び交流の場の機会を提供し、①インターンシップの課題や成果を振り返っていただき、②次年度以降のインターンシップに生かす。

ii) 参加者

・企業 21名 ・大学職員 26名 ・発表学生 1名 ・事務局ほか 10名 合計 58名

iii) 内容

① 日 時 平成25年度10月30日(水) 13:30~16:45

② 会 場 サンスクエア堺 第1会議室

③ プログラム

【第一部】報告会 (13:30-15:00)

- 1) 開会挨拶 会長 植松高志
- 2) インターンシップ実施報告 事務局
- 3) 企業報告 ダイベア(株) 総務部 木村俊裕 氏
- 4) 大学報告 大阪府立大学 キャリアサポート室 八田みどり 氏
- 5) 学生報告 甲南大学 法学部 3年 樽本剛志 君

【第二部】産学交流会 (15:15~16:45)

- ・テーマ “本音で語ろう！インターンシップ”
- ・懇親交流会

本協議会は、企業・大学それぞれのご支援、ご協力により順調に定着してまいりました。今後、更に拡大していくために「より効率的なインターンシップのあり方」についてそれぞれの立場から、忌憚のない活発な質疑応答・意見交換が行われ、充実した交流会となりました。また、それを踏まえ今後より良いインターンシップを推進していきたい。

【産学交流会を終え～次年度に向けて～】

- ・“人を育てる”という共通認識を持ってインターンシップに取り組むとよいと思う。
- ・学生の目的意識を上げ、低学年から参加できるように周知していく。
- ・参加学生に企業のイメージ・仕事のギャップを与えていく。
- ・就職活動が後ろ倒しになり、人事部門が忙しくインターンシップできないのでは、という意見には、「人事部門と現場が別であれば問題ない」という意見があった。
- ・夏にインターンシップできなかった学生の為に春季インターンシップを考えてみてはどうか。
- ・インターンシップ研修が単に“作業”にならないよう、飽きがこないよう工夫することも必要である。
- ・企業でのインターンシップの内容や企業そのものを事前に知ることによってより良いインターンシップが行えると思う。
- ・参加企業、参加大学間で”合同説明会 “をするともっと企業・大学が連携する。

Ⅱ 平成25年度 インターンシップ参加企業のアンケート結果

(1) インターンシップのマッチング結果について

(単位 社数)

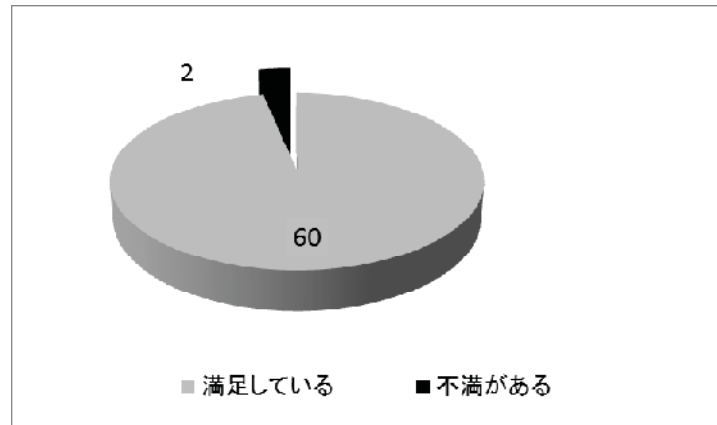

(2) 参加した学生のモチベーションについて

(単位 社数)

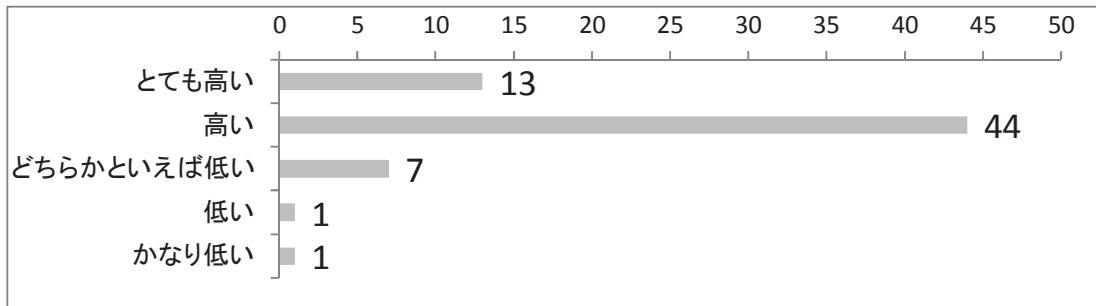

(3) 組織のモチベーションの変化について

(単位 社数)

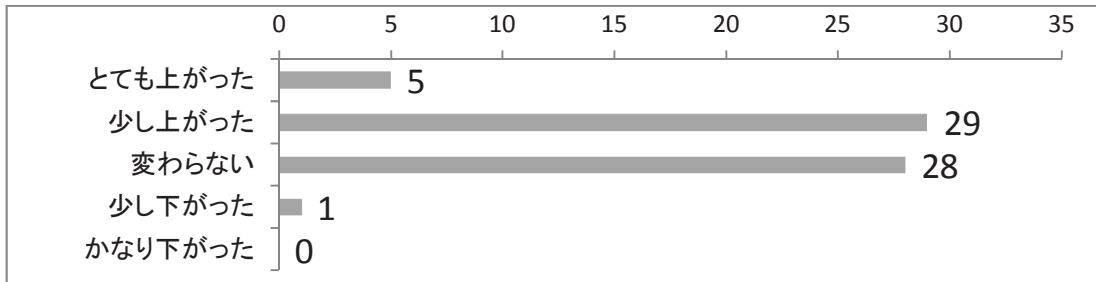

(4) 受け入れによって得られた効果について

(単位 社数)

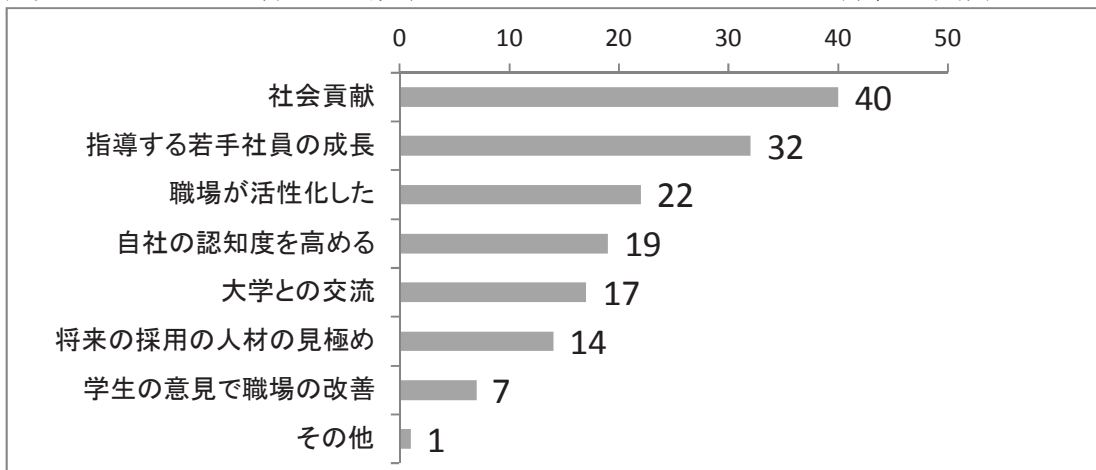

(5) 募集・採用の際、インターンシップ参加経験の有無の確認 (単位 社数)
(他社でのインターンシップも含む)

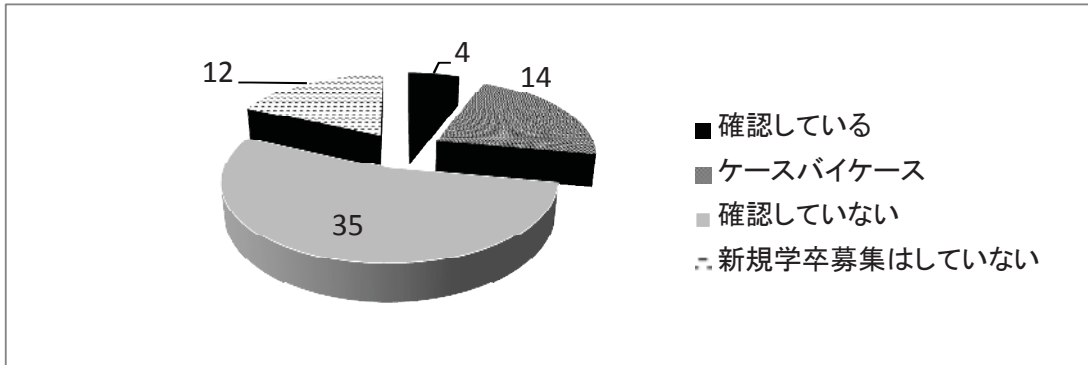

(6) 大学への要望 (複数回答) (単位 社数)

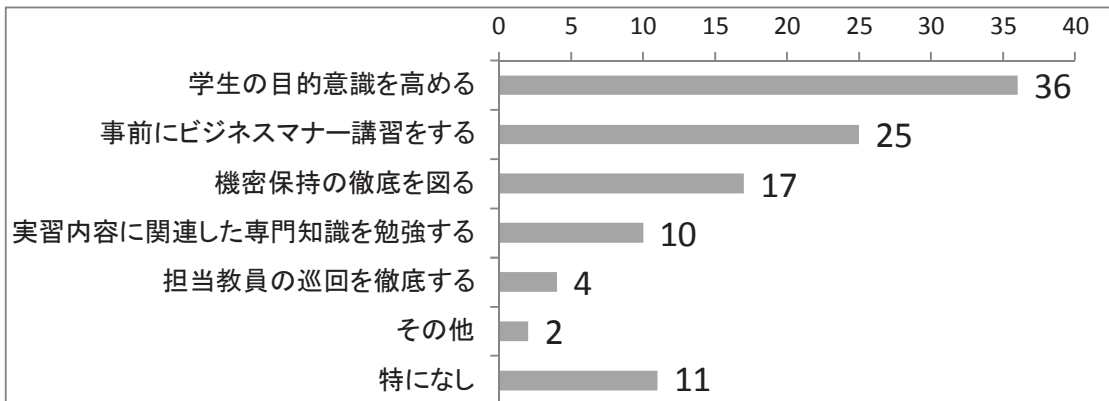

(7) 過去の研修生が貴社の就職説明会に参加されたことはありますか。 (単位 社数)

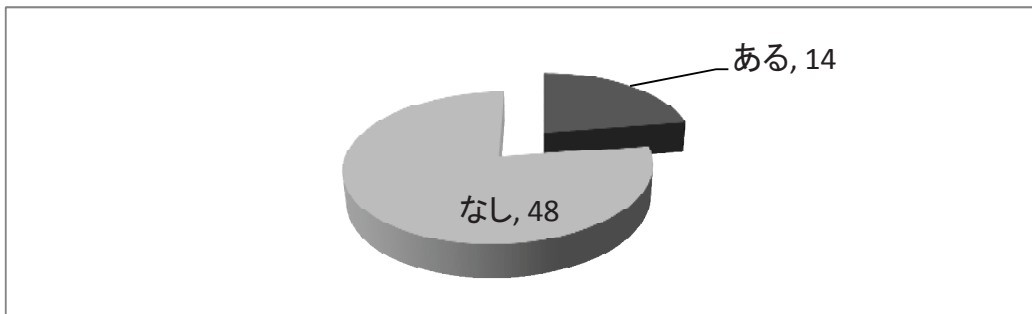

(8) 過去の研修生で採用されたことはありますか。 (単位 社数)

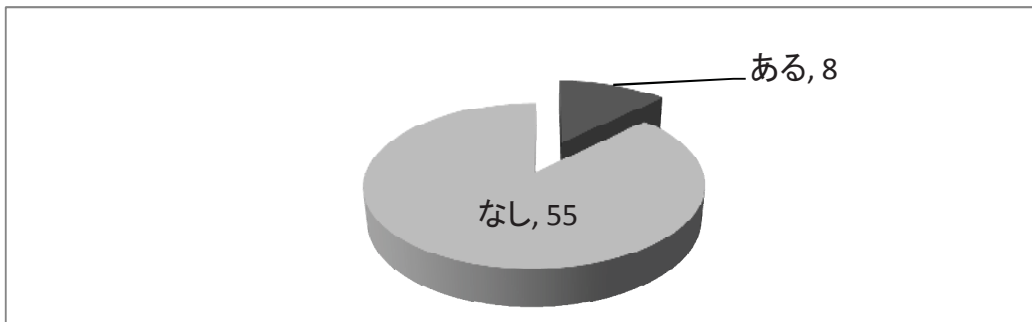

【社会人基礎力 評価】

◇前に踏み出す力(主体性、働きかけ力、実行力)

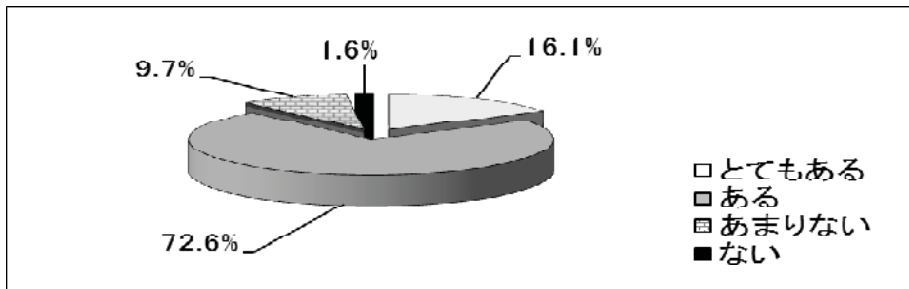

◇考え抜く力(課題発見力、計画力、創造力)

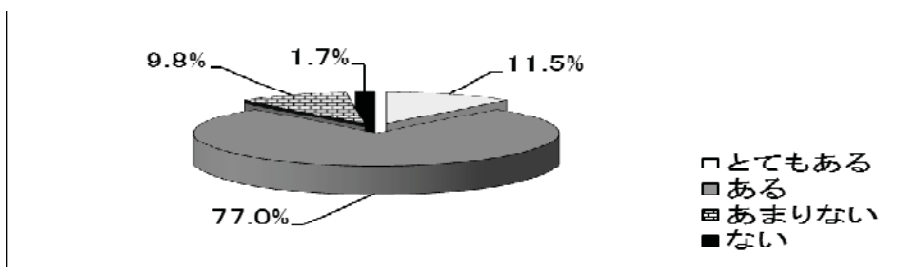

◇チームで働く力(発信力、傾聴力、柔軟力、状況把握力、規律性、ストレスコントロール)

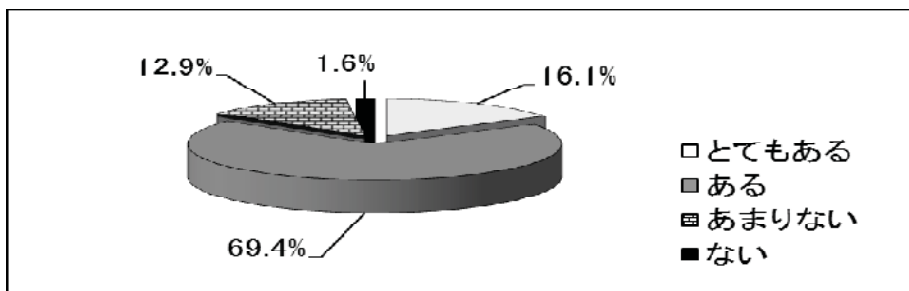

◇目的意識

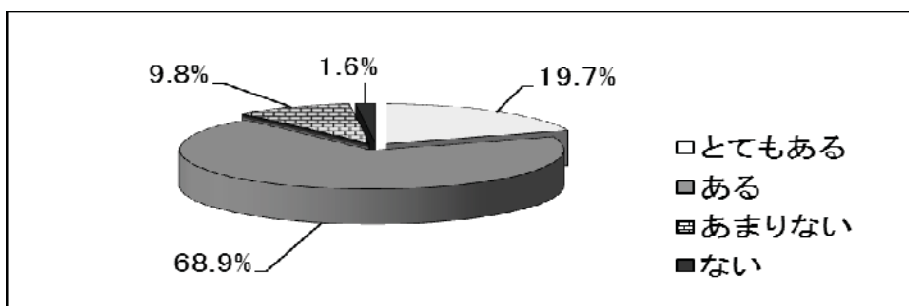

◇学習意欲

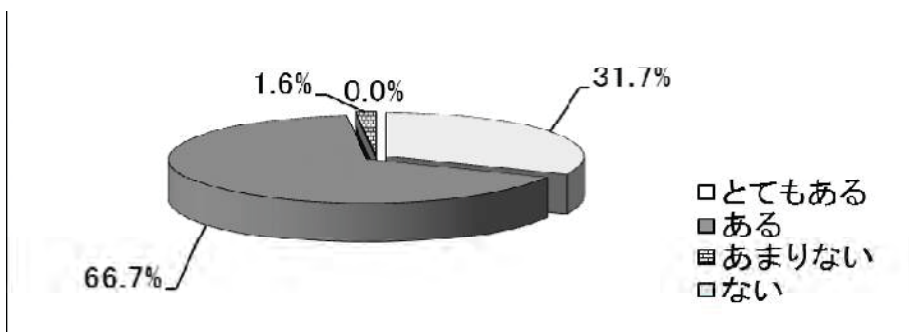

【受入企業 感想】

	業 種	参加 人数	感 想
1	製造業	1	実習に取り組む姿勢は前向きで真剣であった。しかし挨拶等声が小さく元気ない印象。事前に大学側でマナー教育等お願いしたい。
2	製造業	1	初めてのインターンシップであったが色々な意味で勉強になった。指導者自身が初心に戻り「仕事の教え方」を再認識できた効果があった。今後も引き続き実施したい。
3	製造業	1	実習については、3日間としたが学生は短いと考えていたようだ。しかし短い期間とはいえ、待ちの姿勢ではなく積極的に取り組んで欲しかった。
4	製造業	2	就職希望の職種が決まっている学生だったので実習計画ができた。大変明るく元気な学生さんでした。
5	製造業	1	理解力・目的意識も高く教え易かった。参加する学生次第で、教える側のモチベーションも変わってくるように感じた。
6	物流業	5	専攻している学部によって知識のバラツキがあり、講義では習熟にひらきがあった。今後は、講義スタイルを思考させ、発言させる機会を創っていく。
7	金融業	2	参加学生は人材派遣に興味を持っていたので、前向きに、積極的に質問するなど、好感が持てた。事前研修でマナー等受けていたので良かった。
8	飲食業	2	初日の受身の状態から「積極性を出さなければ何も吸収できない」事に気づき、研修で自分らしさの表現方法を身につけていただいたと思う。
9	小売業	3	学習意欲は非常に高く少しでも多くの事を知る、発見するといった意識が見受けられ、インターンシッププログラムにも一生懸命取り組んでいた。
10	ホテル業	2	今回の学生は、目的意識を持って参加されていて仕事に対しても積極的に取り組んでいた。
11	旅行業	2	目的意識も高く、社会人基礎力のベースを持っていた。実習中も目標を定め、やりきろうとするマインドがある。
12	ホテル業	3	職員の活性化と指導する社員の責任意識が生まれ、大変良かった。
13	ホテル業	1	コミュニケーション能力の点で、目上の人との会話の仕方の問題あり、もう少し勉強の必要あり。勤労意欲はあり。
14	社会保険労務士	1	就職意欲は高いけれども、自分の座標軸を持っていない学生が多いと思う。この研修を通して学んで欲しい。
15	税務・会計	2	学生2名とも目的が明確で社会人以上に気遣いできていた。今後は多くの学生が参加できるよう検討したい。
16	人材サービス業	1	短大の1年生だったが、様々な経験の中で成長されていくのがよく感じられた。
17	環境証明業	1	挨拶や礼儀はきちんとされていた。実習内容については、もう少し積極的な姿勢で質問等してほしい。

	業 種	参加人数	感 想
18	商社	1	分らない所は、積極的に質問し、自分の考えは明確に伝えていた点が良かったと思う。私自身、指導することは初体験で勉強になった。
19	福祉	1	とても礼儀正しく、ご利用者やスタッフに接して頂けた。丁寧なあいさつが好印象だった。残絵だったのは積極的に話かけたり、交流を持ったりできていたらよかったのと思った。
20	福祉関係 NPO	3	3名の学生とも前向きに取り組まれ、2週目(後半)は慣れもあり特に成果が高くなったように思える。
21	施設管理・サービス業	2	とても意欲的ですので積極的にでした。指導者もやりがいがあった
22	子育て支援 NPO	3	数名参加したので、個人によってずいぶん違った。しっかり聞く様子が見られた。今回の体験で少しでも自分と親との関わり、大人や子供との関わり、社会のルールなどを学んでもらえたらうれしく思う。
23	野外教育 NPO	4	今回の学生は、マナーやモラル、実行力が高かったが、時間配分や伝える力ができればなおよかった。
24	図書館	4	全員、将来図書館で働きたいという学生だったので、熱心に実習に取り組んでいたが、講義中に反応のない学生がいたのは残念であった。
25	市役所	1	今回の学生は、物怖じしない反面、積極的にコミュニケーションをとる姿勢が低かった、与えられた業務は間違えないよう慎重に行っていた。
26	市役所	1	今回の学生の将来希望する職種が本市の職務、実習所属と乖離している感じであった、マッチングの際は考慮願いたい。
27	市役所	1	エントリーシートだけでは、受入部署、プログラム作成が困難！職員の夏季休暇が多いため、盆を挟んでの実習日時は担当部門の負担が大。
28	保育園	2	保育士になりたいと考え意欲的に前向きに参加し、今回の研修に参加して良かったという感想を頂き良かった。
29	団体	5	最初、しっかりしていない学生も研修後はしっかりしてきた。基本は礼儀と笑顔。発表に向かって切磋琢磨することで成長すると感じた。
30	団体	6	他大学の学生同士、すぐに打ち解け目標に向かって、戸惑いながらも発表にこぎつけてくれた。稚拙な部分も多少あったが、努力の跡も見られ、やれば出来ると自信に繋がったのではないだろうか。自分をなお磨いて、就活へと繋げて頂きたいと思う。
31	団体	11	学生によっては、企画についてはエビデンスの出し方、説得力の出し方・調査の仕方を知らない学生も多いので、企画とはどのように行うかという実習が必要だと思った。

Ⅲ 平成25年度 インターンシップ参加学生のアンケート結果

(回答数 168 名)

E1 プロフィール

(単位:人)

(学部・学科)		
1	人文科学	30
2	社会科学	76
3	理学	1
4	工学	2
5	農学	0
6	保健	0
7	商船	3
8	家政	3
9	教育	7
10	芸術	0
11	その他	46
合計		168

(学年)	
1	19
2	10
3	133
4	3

未記入 3

(性別)	
男性	53
女性	114
未記入	1

(住居)	
堺市内	37
南大阪	74
大阪府内	33
大阪府外	23

未記入 1

(大学場所)	
堺市内	28
南大阪	55
大阪府内	26
大阪府外	59

E1-1 マッチング結果

(人数)

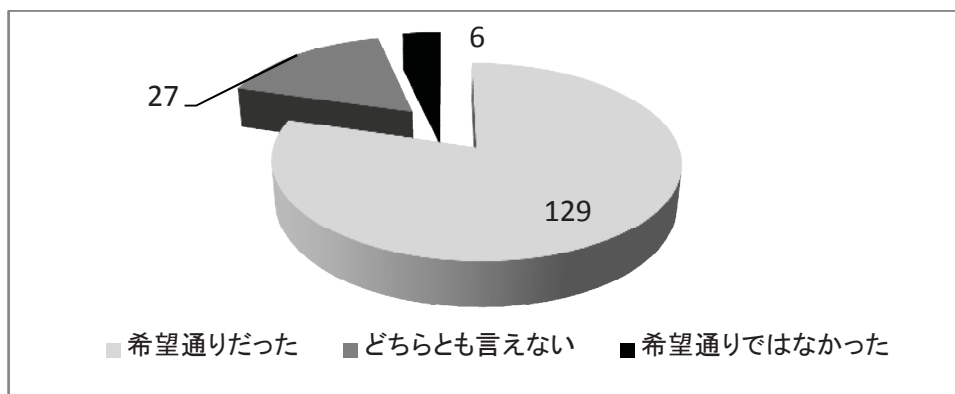

E1-2 インターンシップ参加の動機

(複数回答)

(人数)

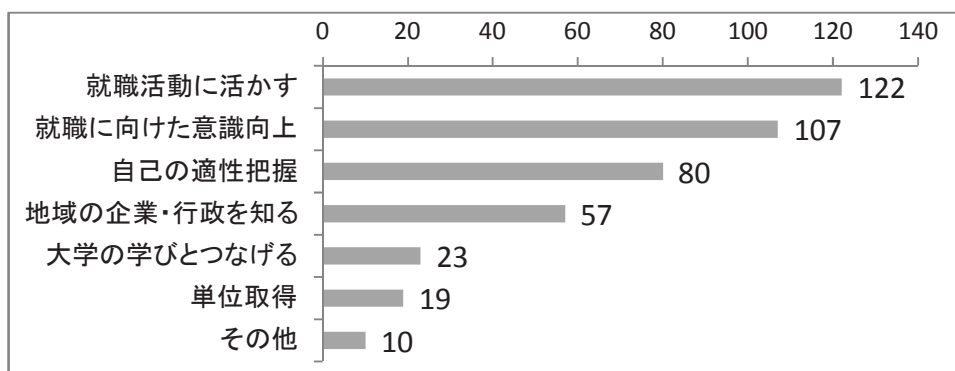

E2-1 今回の実習時期について

(単位:人)

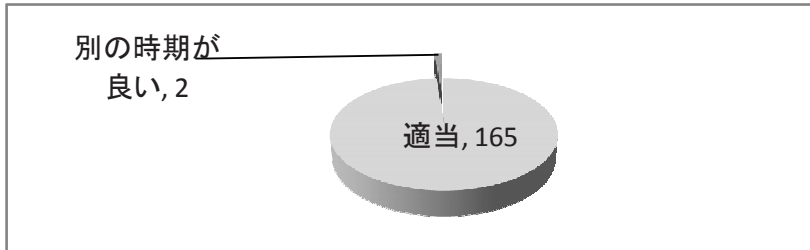

E2-2 今回の実習期間

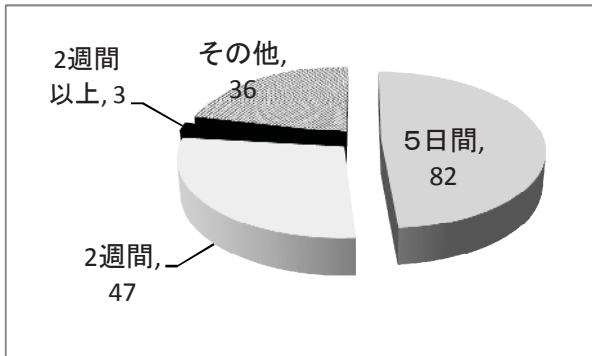

E3 実習内容について

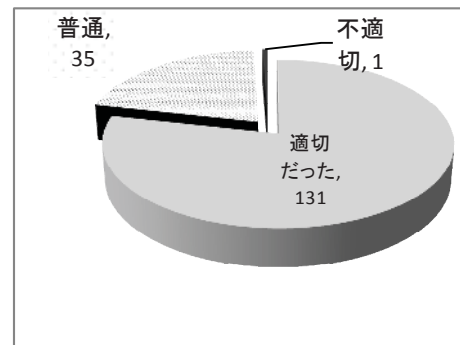

E4 指導方法について

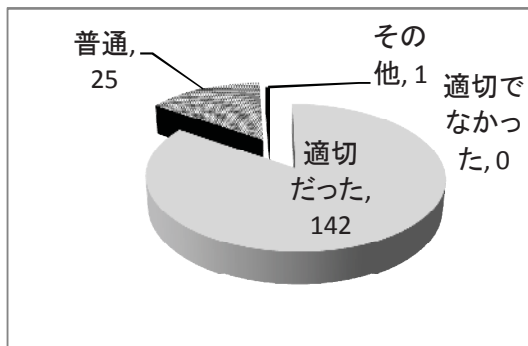

E5 目標は達成できたか

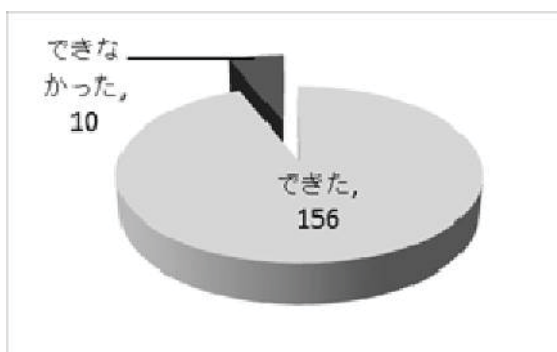

【目標達成できなかった理由】

- ・積極性がなかった
- ・日数が少ない
- ・お客様との取引の様子が見られなかった
- ・アルバイトと同じ内容
- ・マナー不足
- ・準備不足

E6 満足度

E6-1 体験した仕事内容について

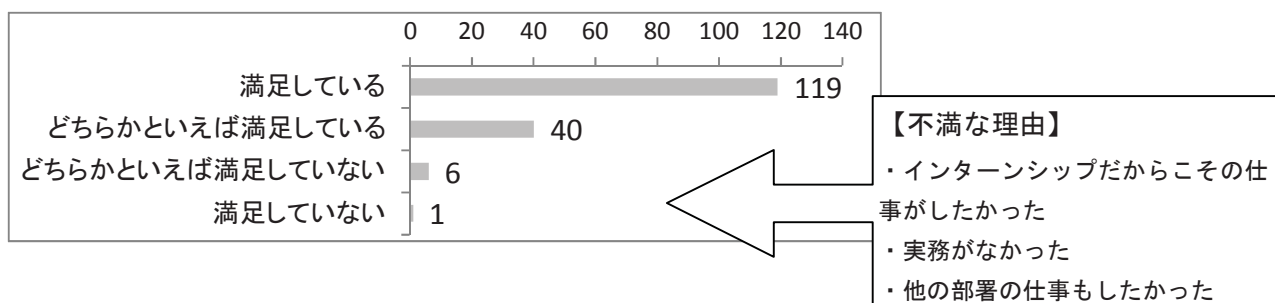

【仕事内容に満足した学生の主な感想】

- ・仕事の理解が深まった
- ・総務企画として行事の進行、目的を考える本当に良い体験ができた
- ・とてもやりがいがあった
- ・自分にはない知識を得た
- ・自分の成長に繋がられた
- ・得るものが沢山あった
- ・幅広く知識が得られた
- ・取り組むべき課題が見えた。
- ・国内外の経済状況、等色々学べた
- ・事務・現場ともにさせてもらった
- ・業界の事が深く知れた
- ・仕事に関して考えられるようになった
- ・密度が濃かった
- ・様々な体験をさせてもらった
- ・期待した内容以上であった
- ・アルバイトでは経験できないことができた
- ・座学では得られない知識や現状を得た
- ・チームとして自分のできることを精いっぱい行動に移したから

E6-2 勤務時間や仕事量について

(単位:人)

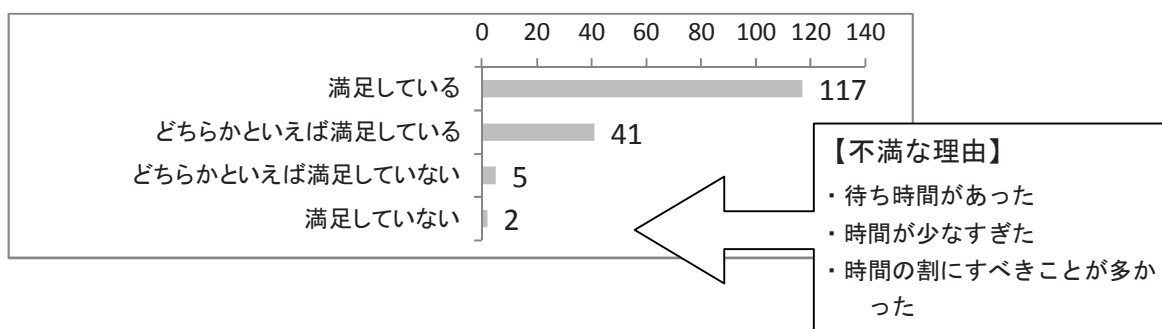

E6-3 社員とのコミュニケーションについて

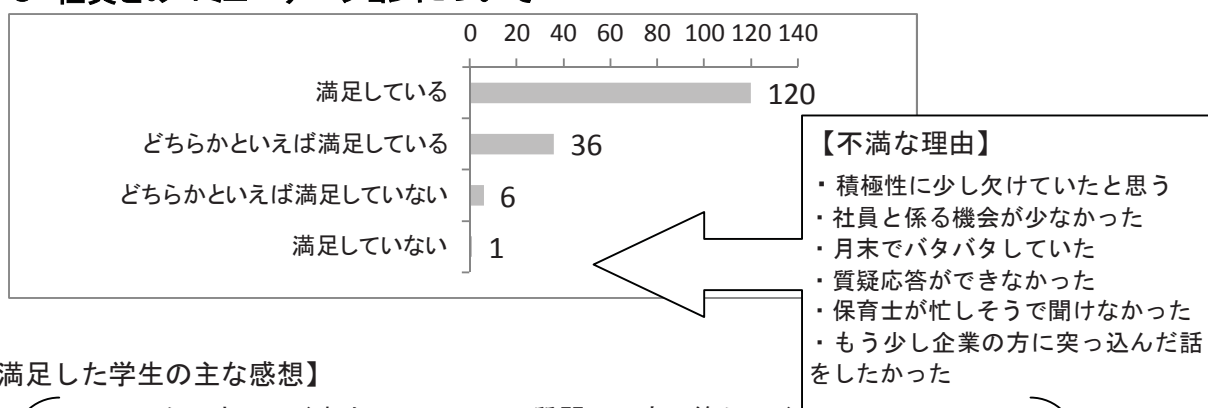

【満足した学生の主な感想】

- ・リラックスさせてくれた
- ・質問に丁寧に答えてくれた
- ・社員の挨拶が爽やかであった
- ・営業のことについて詳細に学べた
- ・質疑応答の時間があって良かった
- ・親身に相談にのってくれた
- ・年齢的に近い人達であった
- ・毎日楽しいと思った
- ・営業社員の本音の話が聞けた
- ・気づく力を養ってくれた
- ・社員と同行等お話の機会が多かつた
- ・頻繁に懇親会を開催してくれた
- ・トップから従業員まで熱心に対応してくれた

E6-4 事前・期間中指導・事後フォローアップについて

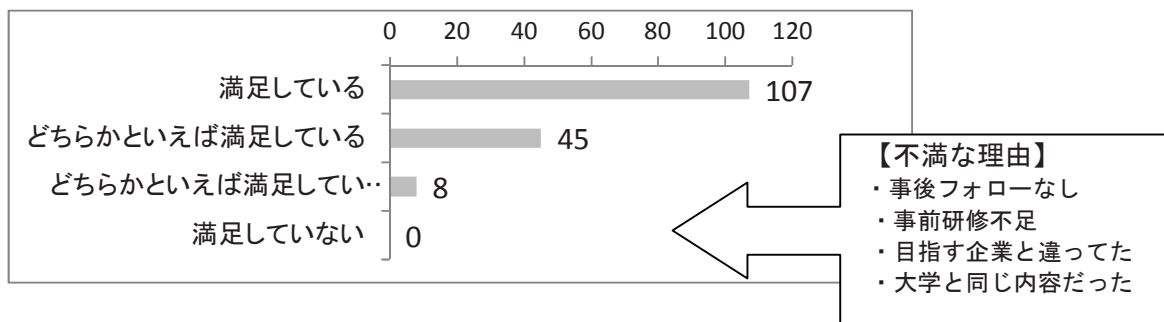

【満足した学生の主な理由】

- ・合同オリテで他大学と交流できた身が引き締まり、緊張感が高まった
- ・厳しい指導であったが自分への気づきになった
- ・何度も指導してくれた
- ・業務体験の説明が良かった
- ・日報で全員共有できた
- ・マナー研修が役立った
- ・社会人としての常識が身についた
- ・フィードバックが良かった
- ・実習の心構えができた
- ・ひとつひとつ丁寧に説明頂いた
- ・分かりやすかった。トラブルがあっても対処してくれた
- ・多くの助言を頂き参考になった
- ・今後の活動に役立つ話をしてくれた

E6-5 今回のインターンシップの総合評価

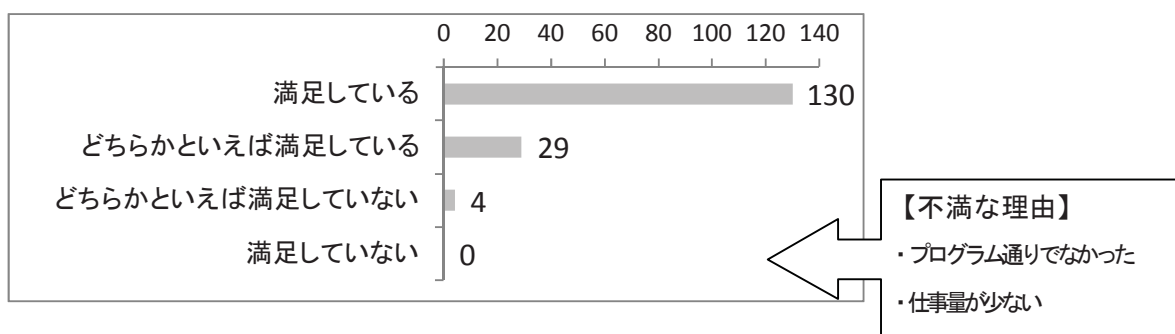

【総合評価: 満足の理由】

- ・たくさんの良い出会いがあり、学びが多かった
- ・金融の基本が学べた
- ・専門用語の説明がわかり易く、知識が増えた
- ・普段行けない見学や他大学の方と交流できた
- ・**社会に出たとき必要とされる学び**ができた
- ・就職の道しるべを教えてもらった
- ・**仕事に対する考え方を**変えることができた
- ・福祉の仕事のイメージが固まった
- ・**自己についての課題**を見つけられた
- ・適性や将来のことが明確になった
- ・観光部門の仕事も体験できて経験値があがった
- ・一つのことをやり遂げた達成感、また自分に足りないものを知れた
- ・**学校では教えてくれないこと**を学べた
- ・自己の適性を知れた
- ・自己の成長につながった
- ・予想以上に多くの事を学べた
- ・**社会に出る実感**が少しずつでてきた
- ・**就職活動に意欲的**に臨んでいけそう
- ・仕事に興味を持てたこと
- ・成長したと感じた
- ・**働くことのイメージが大きく変わった**
- ・積極的に動く、という目標は達成できた
- ・事前準備の必要性がよくわかった

E7 インターンシップに参加して感じたこと

(複数回答)

(単位:人)

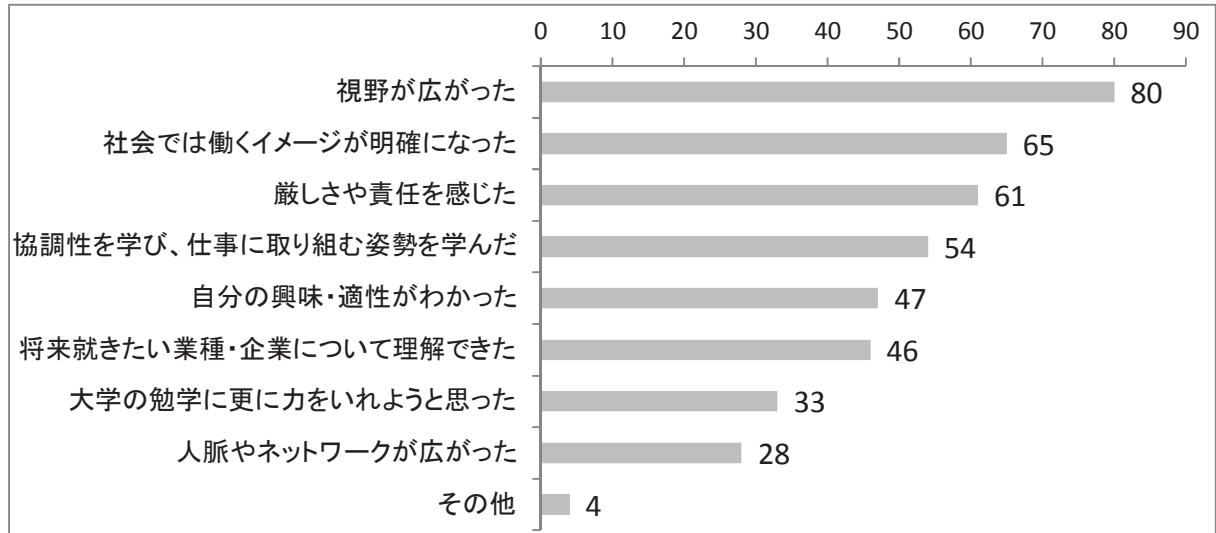

E8 合同オリエンテーションについて

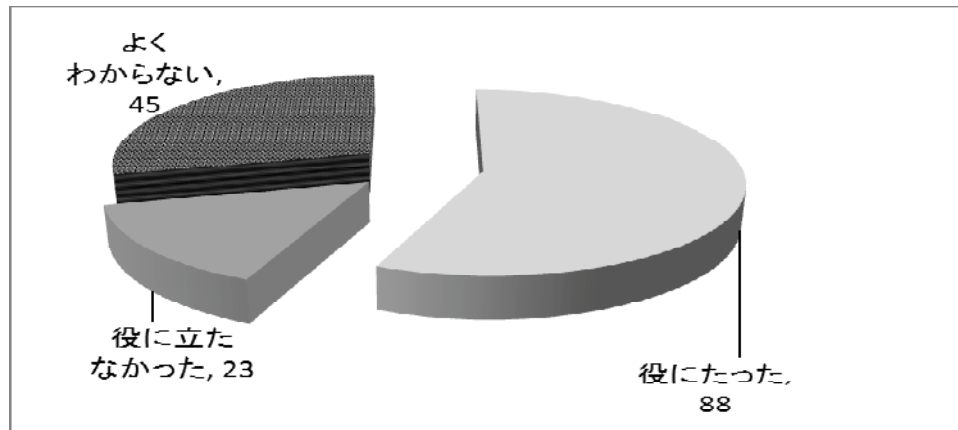

(※よくわからない、と回答した学生は、参加されていない学生の意見が多い)

※ 合同オリエンテーションで別のメニューがほしいという意見

- ・昨年度の体験談が聞きたい
- ・他学生との交流がほしい
- ・同じインターン先の人との交流がしたい
- ・企業のイメージを紹介してほしい

IV 平成25年度 インターンシップ参加大学のアンケート結果

(回答数 33 校)

(1) 募集時期について

適当	27
もう少し早く	3
もう少し遅く	3

(2) マッチング方法について

このままでよい	29	別の方法を検討	2
---------	----	---------	---

- ・もっと早い時期に実習日程を決めて周知してほしい。
- ・受け入れに関してコンソーシアム、経営者協会、企業とのやりとりの中で齟齬があったため、次年度以降はスムーズになるよう調整いただきたい。
- ・コンソーシアム大阪等で行われているように、事務局で全員の面接を行い、適性を判断して頂きたい。

(3) マッチング結果について

満足	24	不満	4
----	----	----	---

- ・面接を実施して頂いておりますが、学生の合格基準はどのように決められているのか？
(2名エントリーしたが、第3志望にも入れず、選考にもれた学生がいたため)
- ・エントリーシートに参加できない日程を記入していたにも関わらず、その日程にマッチングされた。
- ・満足しているが、マッチングされなかった学生がプロジェクト型を選択しなかったのは残念です。

(4) エントリーシートについて

このままでよい	28	複数エントリーがよい	5
---------	----	------------	---

(5) 受入企業数について

もっと必要	19	現状でよい	14
-------	----	-------	----

※希望する業種

金融	8
旅行	5
広告	3
製造業	3
食品	2
ホテル	2
マスコミ	2
事務	2
観光	2
映像	2

その他:

アパレル、出版、印刷、福祉施設、放送、スポーツ施設、病院、サービス業、美容、機械、電気

(6) 合同オリエンテーションについて

来年度も実施してほしい	28	必要はない	3
-------------	----	-------	---

(このままの内容でよいという意見)

- ・学内でも実施していますが、外部で他大学の学生と一緒にオリエンテーションを受ける機会は重要。学生にも緊張感が生まれるように思われます。
- ・公募による参加学生は、参加決定時期が異なるため、大学での意識付けや目標設定する場を設定することが難しいので、事前知識も含めた内容で実施いただけてありがたいと思います。
- ・他大学の方と顔をあわす事や、他の学生の意思・意欲を理解出来る場なので、モチベーションが上がり、一般常識及びマナー等が学習出来るため
- ・ビジネスマナー講習を中心にもう少し時間を費やしても良いのではないかと思います。研修に時間を割けない大学としては、しっかり研修をして頂けるとありがたいです。

(必要ないという意見)

- ・オリエンテーション会場が本校より遠く、学生には時間もお金もかかるため、敬遠しがちである様に感じる。

(7) インターンシップを通じて何を身につけてもらいたいですか (複数回答)

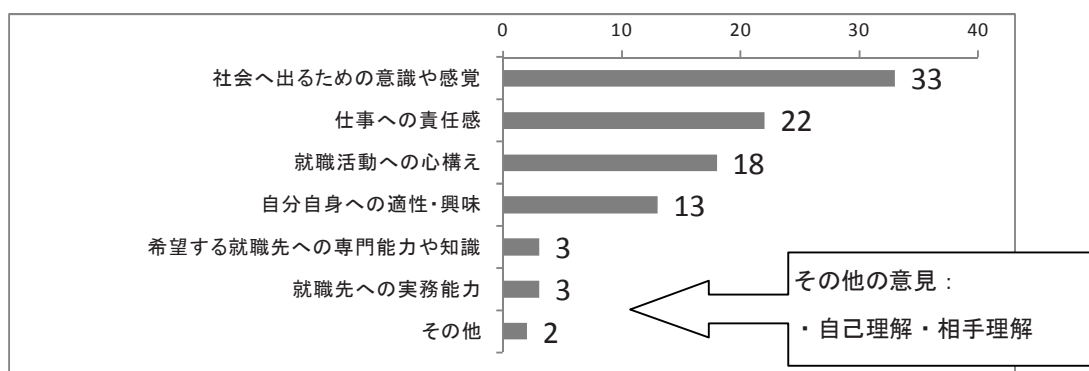

(8) インターンシップを効果的なものにするためには何が必要だと思いますか (複数回答)

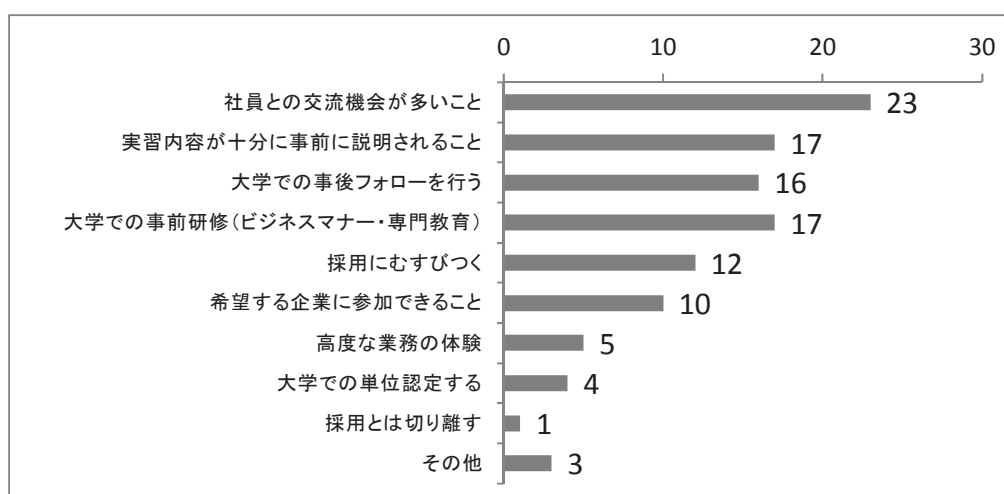

※座学やワークよりも、可能な範囲でより多くの「実務体験」を取り入れていただけること

(9) インターンシップに対する貴学の方針

(複数回答)

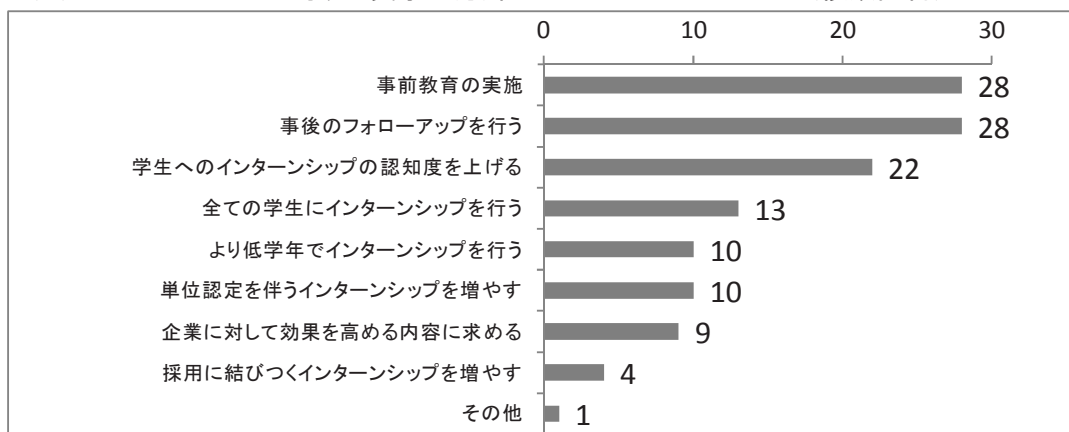

(10) インターンシップ等を含めて学生支援としてどのような希望がありますか

(複数回答)

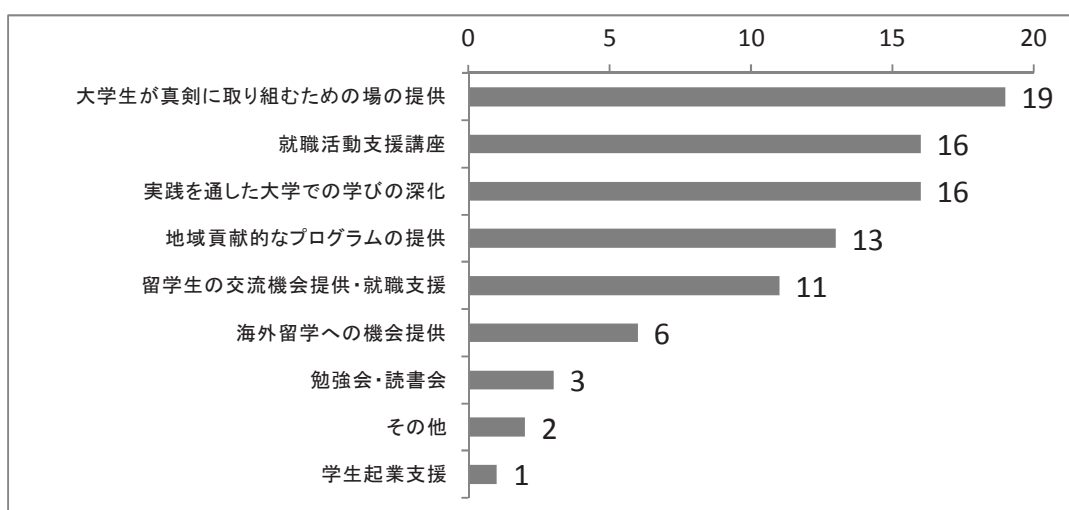

自由記述:

- ・他大学(特に男子)とグループディスカッションの機会(他流試合)
- ・春季インターンシップの受入れ
- ・キャリア形成支援
- ・加盟している企業と大学での合同企業説明会を開催して頂ければありがたい。

【大学 感想】

- 就業体験の機会は、南大阪地域の学生にとって貴重ですので、継続的にお願い申し上げます。
- マッチングの連絡を、一応期限を決めて一括で行っていただくと助かります。
- 本来プロジェクト型インターンシップも、積極的に参加してもらいたかったのですが、大学側としても勧奨不足であったことを反省していますが、パンフレット等で学生にもアプローチする必要があると思います。
- 多くの受け入れ先さまの選択肢があり、きめ細かいフォローで、大変有益なプログラムだと感じました。また、バスツアーの案内もいただき、参加学生からは手厚いプログラムで大きな学びになったと聞いております。
- 2012年度は参加(応募)学生が1名でしたが、今年度は5名の学生がお世話になりました。ありがとうございました。うち、1名は落選したものの、PJ型へ推薦して下さり、本人も納得の上、参加することができて感謝しております。次年度はさらに参加者が増えるよう学生への案内等に一層の工夫をできればと考えております。
- 本学では、キャリア教育センターの教員がインターンシップ期間中、視察を行っておりますが、多くの企業・団体に充実したインターンシップを実施していただいていると感想を述べています。今後より多くの学生が参加できることを期待します。
- 募集をする際のパンフレットがあれば、もう少し勧奨がしやすく説明もしやすいと感じました。
- インターンシップ終了後、学生の意識が下がっていくので、講演形式ではなく、事前にグループワークをさせ、選抜された学生たちが、プレゼンを行うなど学生主体で行ったほうがよい。
- 当学の状況では、やはり一般事務職や、ホテル業界・金融関係・エアライン含む旅行への就職希望者が多数あります。また、募集から締切期間をもう少しいただければ幸いです。
- 受入企業のリストが出揃うのに100%まで待たず、いったん区切り、学生への周知期間を長くとれるようにしていただきたい。

V インターンシップ スナップ集



2013年度インターンシップ説明会

平成 25 年 4 月 24 日（水）14：00-16：00
於：東洋ビル会議室

参加大学、受入企業あわせて
77 名のご参加をいただきました。
今年度初めて受け入れを頂く企業のご紹介
がありました。



インターンシップ合同オリエンテーション

平成 25 年 6 月 29 日（土）14：00-16：45
於：I-site なんば

参加学生の意欲を高め、責任感や意識向上、イ
ンターンシップの目的を明確にするため、179
名もの学生が参加しました。
昨年度の研修生・受け入れ企業の方の報告をお
聞きしました。またビジネスマナー研修も受け
ました。

（合同事前研修会場にて）



企業報告：しあわせ総合研究所グループ
代 表 上小牧秀彦 氏



学生報告： 和歌山大学 経済学部
4 年 平林孝康 君（研修先：大阪信用金庫）



《 プロジェクト型インターンシップでの研修風景 》



観光プロジェクトチーム



伝統産業プロジェクトチーム



金融プロジェクトチーム

※アマゾン堺FCさんを訪問させていただきました



2013年度 インターンシップ事後学習会

平成 25 年 10 月 6 日 (日) 13 : 30-15 : 30

於 : サンスクエア堺 サンスクエアホール

参加者 : 学生 80 名 教職員 10 名

講師 : 株式会社キャリアスクエア

代表取締役 永川幸子 氏

本年度の研修の振り返り事後学習を行いました。

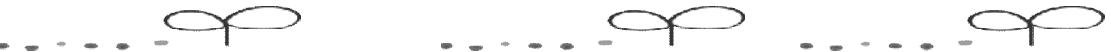

2013年度 インターンシップ報告会&産学交流会

平成 25 年 10 月 30 日(水)13 : 30-16 : 45

於 : サンスクエア堺 第一会議室

参加企業および大学の担当者 5 7 名が参加しました。

学生代表 : 甲南大学 3 年 樽本 剛志 君

企業代表 : 株式会社ダイベア 総務部 木村裕介 氏

大学代表 : 大阪府立大学 八田みどり氏からそれぞれ研修の報告をしていただきました。また、そのあと行われました産学交流会では“本音で語ろう！インターンシップ”というテーマで活発に意見交換していただきました。



学生代表 : 甲南大学
樽本剛志 君



企業代表 : 株式会社ダイベア
総務部 木村裕介 氏



学校代表 : 大阪府立大
キャリア支援室 八田みどり 氏



産学交流会の様子



意見をまとめて各班ごとに発表

【堺・南大阪地域インターンシップ推進協議会】

➤ 堺経営者協会

〒590-0074 堺市堺区北花田口町3丁1-15 東洋ビル4階
TEL 072-226-2611 FAX 072-226-2633

➤ 特定非営利活動法人南大阪地域大学コンソーシアム

〒591-8025 堺市北区長曾根町130-42 さかい新事業創造センター1階
TEL 072-258-7646 FAX 072-258-7641

➤ 堺市

〒590-0078 堺市堺区南瓦町3番1号
産業振興局商工労働部雇用推進課
TEL 072-228-7404 FAX 072-228-8816